



**ПРЕДПРИЯТИЕ ДВК**<sup>™</sup>  
ЗАВОД МЕТАЛЛОКОНСТРУКЦИЙ

# Паспорт

## Тележки грузовые PLATFORM

ПС-002

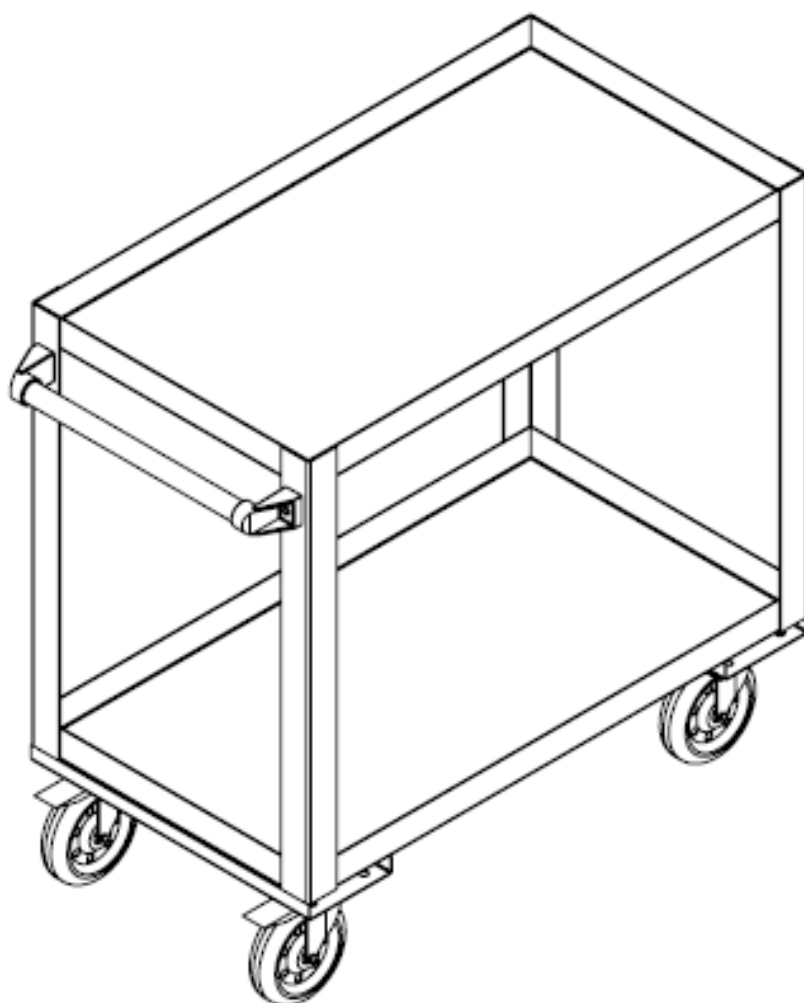

г. Санкт-Петербург

Колпино

## 1. Основные сведения об изделии

- 1.1. «Тележки грузовые PLATFORM» (далее – изделие) предназначены для перевозки грузов в производственных цехах предприятий, магазинах, складах и др. помещениях.
- 1.2. Изделие и его упаковка соответствует конструкторской документации (КД) и техническим условиям изготовителя.
- 1.3. Предприятием-изготовителем могут быть внесены усовершенствования в конструкцию изделия, не ухудшающие его потребительские свойства. При этом могут быть изменены его основные характеристики и комплектация, которые не отражены в настоящем паспорте.

## 2. Сведения об изготовителе

2.1. Изготовитель – ООО «Предприятие ДВК».

Адрес: 196650, Россия, Санкт-Петербург, город Колпино, Ижорский завод, д. б/н, лит. АВ.

Телефон: +7(812)600-47-56, 8-800-100-30-73.

## 3. Основные технические характеристики

- 3.1. Изделие представляет собой сварную конструкцию, выполненную из стального листа толщиной 2мм, покрытую порошковой краской. Ручка изготовлена из стальной трубы  $d=30$  мм с полимерным покрытием с элементами крепления из полиамида, крепится к стойкам каркаса болтами. Колеса  $d=150$  мм (2-поворотных с тормозом, 2- неповоротных).
- 3.2. Нагрузка на полку до 200 кг.
- 3.3. Изделие поставляется в собранном виде.

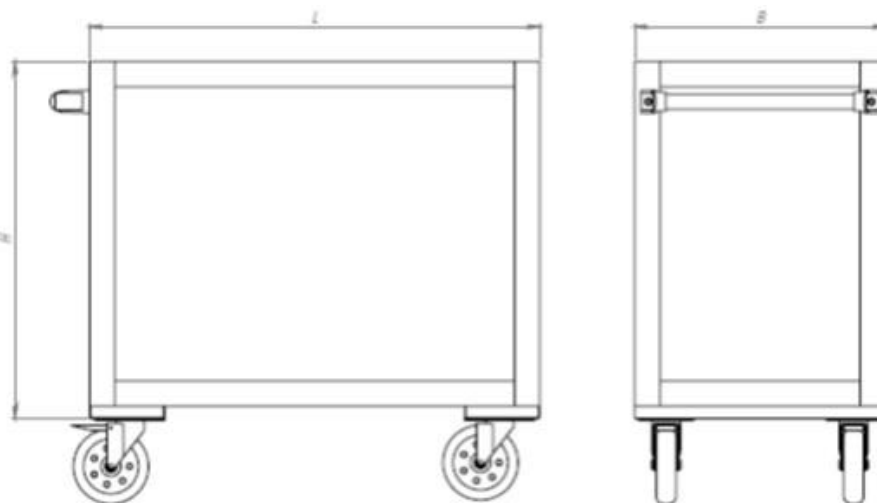

## 4. Габариты изделия, его элементов, весовые характеристики

Габаритные размеры				Максимальная допустимая распределенная нагрузка, кг		
Наименование	Высота, мм (без колес)	Длина, мм (без ручки)	Ширина, мм	Вес, кг	Колесо 150 мм, литая черная резина	Колесо 150 мм, полиуретановое покрытие
Тележка грузовая PLATFORM 1000x700.2	685	1000	700	34,8	800	800
Тележка грузовая PLATFORM 1200x800.2	685	1200	800	44,5	800	800

Тележка грузовая PLATFORM 1300x800.3	905	1300	800	67,7	800	800
Тележка грузовая PLATFORM 800x600.3	905	800	600	37,1	800	800
Тележка грузовая PLATFORM 800x600.3-2	905	800	600	46,46	800	800
Тележка грузовая PLATFORM 800x600.2	715	800	600	26,5	800	800
Тележка грузовая PLATFORM 800x600.2-2	715	800	600	35,86	800	800
Тележка грузовая PLATFORM 900x500.2	715	900	500	25	800	800
Тележка грузовая PLATFORM 900x500.3	715	900	500	34	800	800

## 5. Комплект поставки

№	Наименование	Артикул	Доп. комплектация
1	Тележка грузовая PLATFORM 800x600.2	85-0806-2-160-1	
2	Тележка грузовая PLATFORM 800x600.2-2	85-0806-22-160-1	<b>Настил из фанеры</b>
3	Тележка грузовая PLATFORM 800x600.3	85-0806-3-160-1	
4	Тележка грузовая PLATFORM 800x600.3-2	85-0806-32-160-1	<b>Настил из фанеры</b>
5	Тележка грузовая PLATFORM 900x500.2	85-0905-2-150-2	
6	Тележка грузовая PLATFORM 900x500.3	85-0905-3-150-2	
7	Тележка грузовая PLATFORM 1000x700.2	85-1007-2-150-2	
8	Тележка грузовая PLATFORM 1200x800.2	85-1208-2-150-2	
9	Тележка грузовая PLATFORM 1300x800.3	85-1308-3-160-1	
10	Тележка грузовая PLATFORM 1200x800.2	85-1208-2-150-2	

## 6. Транспортировка, хранение, эксплуатация

6.1. Изделие может транспортироваться любым видом транспорта в соответствии с «Правилами перевозки грузов», действующими на каждом виде транспорта.

При транспортировке не допускается:

- воздействие прямых атмосферных осадков (дождь, снег).

6.2. При длительном хранении изделия необходимо соблюдение следующих правил хранения:

- хранение в закрытом помещении;

- температура воздуха внутри помещения должна быть не ниже +5°C;

- относительная влажность воздуха внутри помещения не более 80%;

- не допускается нарушение упаковки изделия.

6.3. Изделие предназначено для эксплуатации в закрытых и сухих помещениях.

6.4. Срок эксплуатации изделия не ограничен.

## 7. Сведения об утилизации

7.1. Изделие не представляет опасности для жизни, здоровья людей и окружающей среды после окончания срока службы. Утилизация изделия производится без принятия специальных мер защиты окружающей среды.

7.2. Порядок утилизации изделия определяется Потребителем.

## 8. Гарантии изготовителя

- 8.1. Изготовитель гарантирует исправную работу изделия при условии соблюдения покупателем правил по транспортировке, хранению и эксплуатации.
- 8.2. Срок гарантийного обслуживания - 12 месяца со дня реализации.
- 8.3. При обнаружении дефектов производственного характера, изделие вместе с паспортом необходимо вернуть изготовителю для обмена.
- 8.4. В случае нарушения работоспособности изделия по вине покупателя (при механических повреждениях элементов, неправильной установке и эксплуатации, при использовании изделия не по назначению) гарантии не сохраняются, а его ремонт производится за счет покупателя.
- 8.5. Гарантийное обязательство распространяется на изделие, приобретенное у изготовителя или, у ее официальных представителей, имеющих право на продажу данных изделий.
- 8.6. Гарантийный ремонт производится при наличии документов, подтверждающих покупку.

## Свидетельство о приемке.

Изделие признано годным к эксплуатации

### Тележка грузовая PLATFORM

Дата выпуска

\_\_\_\_\_

Контроль ОТК

М.П. \_\_\_\_\_  
(подпись)

Дата продажи

Указана в счёт-фактуре

Отдел сбыта

М.П. \_\_\_\_\_  
(подпись)